



TELJESÍTMÉNYTARTOMÁNY

- Szállítási teljesítmény **1000 l/perc**-ig (60 m³/óra)
- Emelési magasság **390 m**-ig

HASZNÁLATI KORLÁTOK

- Folyadék hőmérséklet **+35 °C**
- Homok tartalom max. **100 g/m³**
- Telepitési mélység **100 m**-ig a víz szintje alá
- Működés:
 - függőlegesen
 - vízszintesen a következő határokkal:
 - 12 lépcső**-ig vagy **11 kW** teljesítmény-ig
- Indítások száma/óra 20 szabályos időközönként
- Hűtőfolyadék áramlási sebessége min. **16 cm/sec** (0.5 m/sec 30 kW teljesítmény esetén)
- Folyamatos működés **S1**

KIVITELEZÉS ÉS BIZTONSÁGI SZABÁLYOK

ELEKTROMOS MOTOR

– Háromfázisú 400 V - 50 Hz

4 méteres tápvezeték

EN 60034-1
IEC 60034-1
CEI 2-3



TANÚSÍTVÁNYOK

COMPANY WITH MANAGEMENT SYSTEM
CERTIFIED BY DNV
ISO 9001: QUALITY
ISO 14001: ENVIRONMENT AND SAFETY



AI30



ÜZEMBEHELYEZÉS ÉS HASZNÁLAT

Maximum 100 g/m³ homoktartalmú tiszta víz szivattyúzására ajánlottak. Kiváló teljesítményük és megbízhatóságuk révén kiválóan használhatók a lakossági, mezőgazdasági és az ipari szektorban, különösen vízellátó rendszerekben, öntözéshez, nyomásfokó rendszerekben és tűzoltó berendezésekben, stb.

MEGRENDELHETŐ VÁLTOZATOK

- 6SR-HYD szivattyúk kettős tápvezetékburkolattal, a kettősfeszültségű motorokhoz való csatlakozáshoz 400/690 V ▲/▲ (csillag/delta) 11 kW-tól 30 kW-ig
- Eltérő feszültség vagy 60Hz

GARANCIA

2 év az általános értékesítési feltételek mellett

TELJESÍTMÉNYTARTOMÁNY

50 Hz n= 2900 1/min

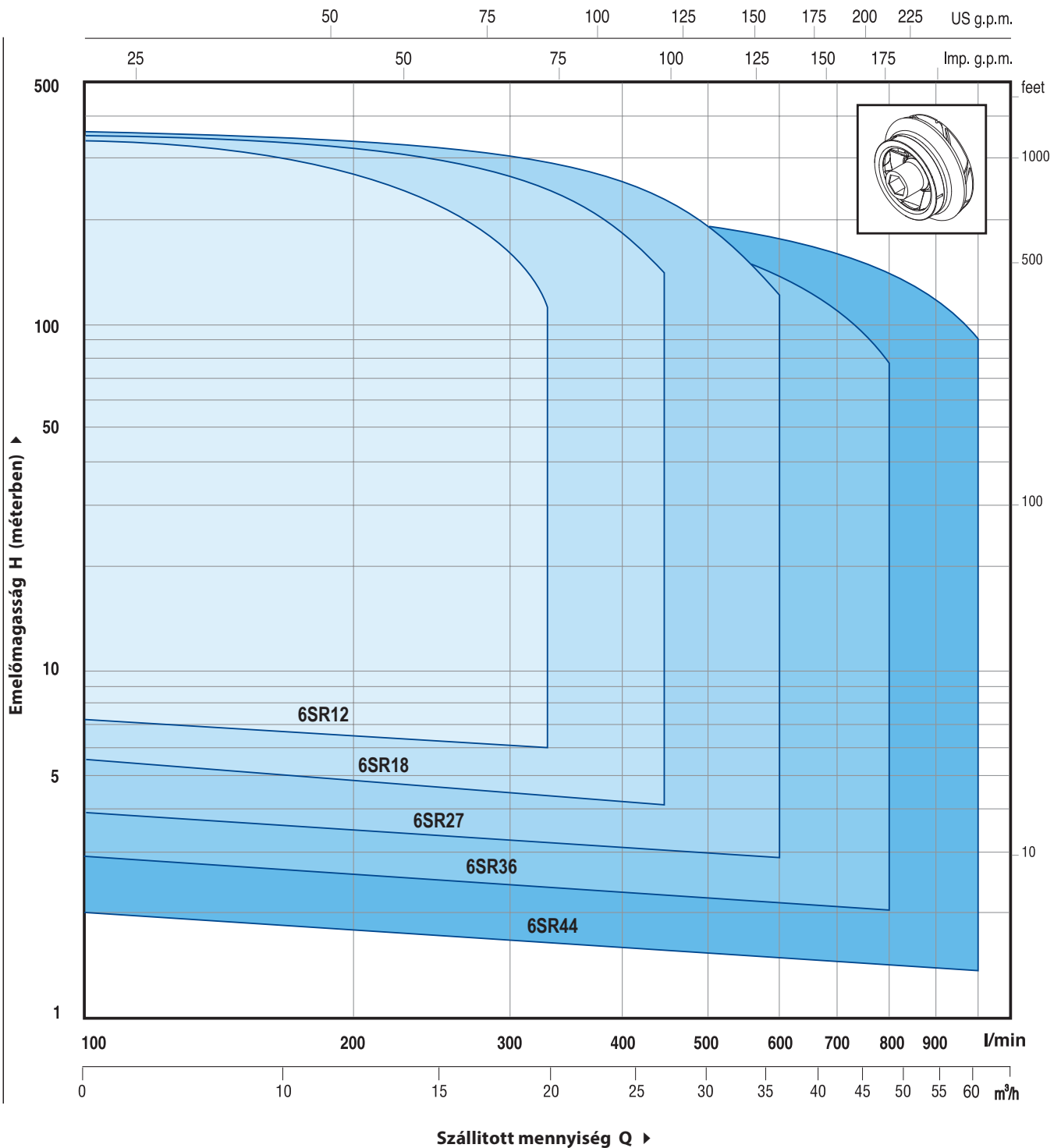

LEIRÁS

6 SR 12 / 8 - PD o HYD

- Kút átmérője coll-ban _____
- Sorozat _____
- Szállítóteljesítmény maximális hatásfokon _____
- Lépcsők száma _____
- PD:** "PEDROLLO" motorral szerelt elektromos szivattyú _____
- HYD:** motor nélküli szivattyú egység _____

6SR12

GÖRBÉK ÉS TELJESÍTMÉNY ADATOK

50 Hz n= 2900 1/min

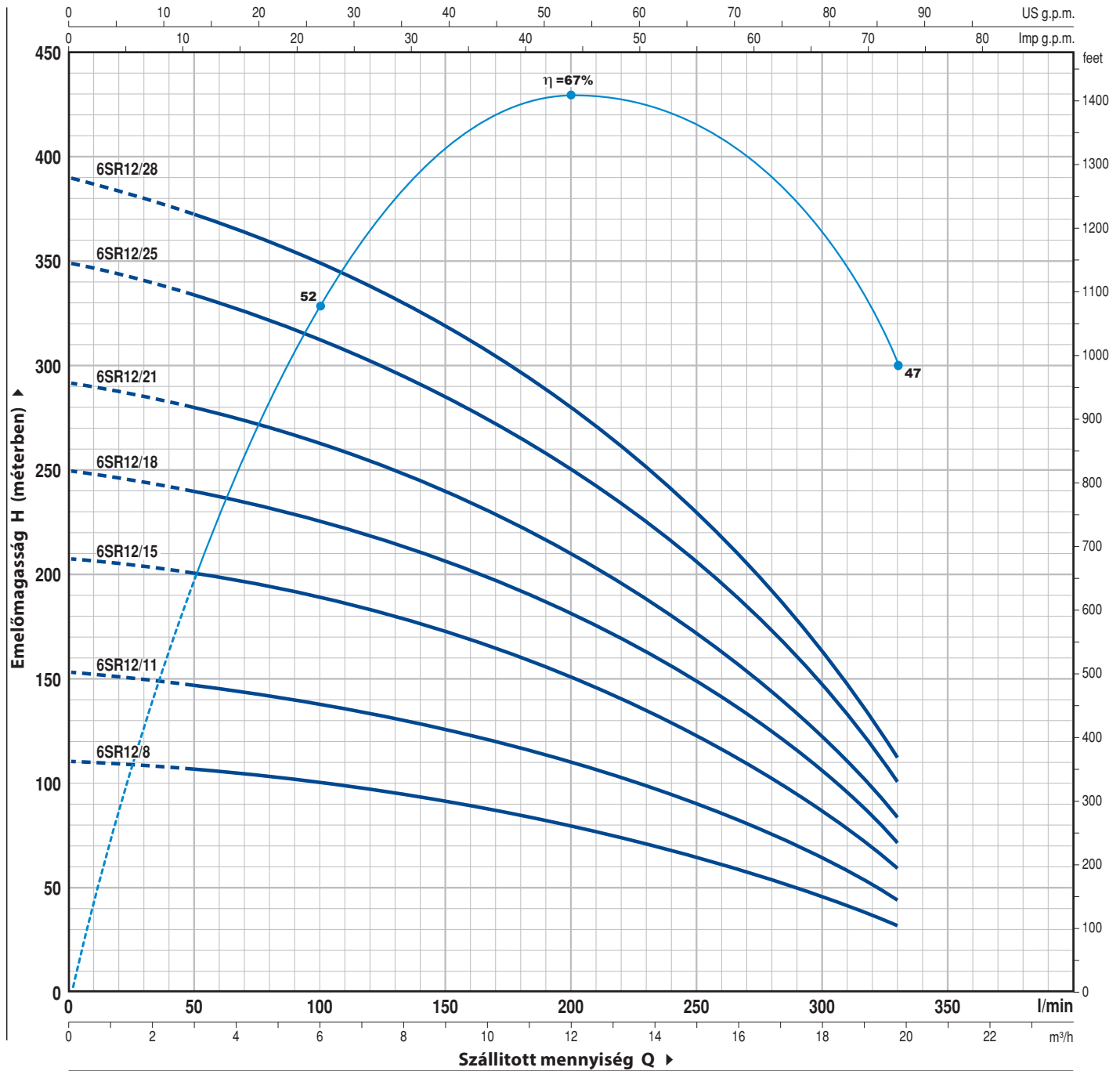

TÍPUS	TELJESÍTMÉNY		Q	0	3.0	6.0	9.0	12.0	15.0	18.0	19.8
	kW	HP		0	50	100	150	200	250	300	330
Háromfázisú											
6SR12/8	4	5.5	H m	111	106	100	91	80	66	47	32
6SR12/11	5.5	7.5		153	146	138	125	110	91	65	44
6SR12/15	7.5	10		208	199	189	171	150	124	88	60
6SR12/18	9.2	12.5		250	239	225	205	180	149	106	72
6SR12/21	11	15		292	279	263	239	210	174	124	84
6SR12/25	13	17.5		349	331	313	285	250	206	147	100
6SR12/28	15	20		390	371	350	319	280	231	165	112

Q = Szállított mennyiség H = Teljes manometrikus emelőmagasság

A jelleggörbék toleranciája az EN ISO 9906 App.A. szerint

GÖRBÉK ÉS TELJESÍTMÉNY ADATOK

50 Hz n= 2900 1/min

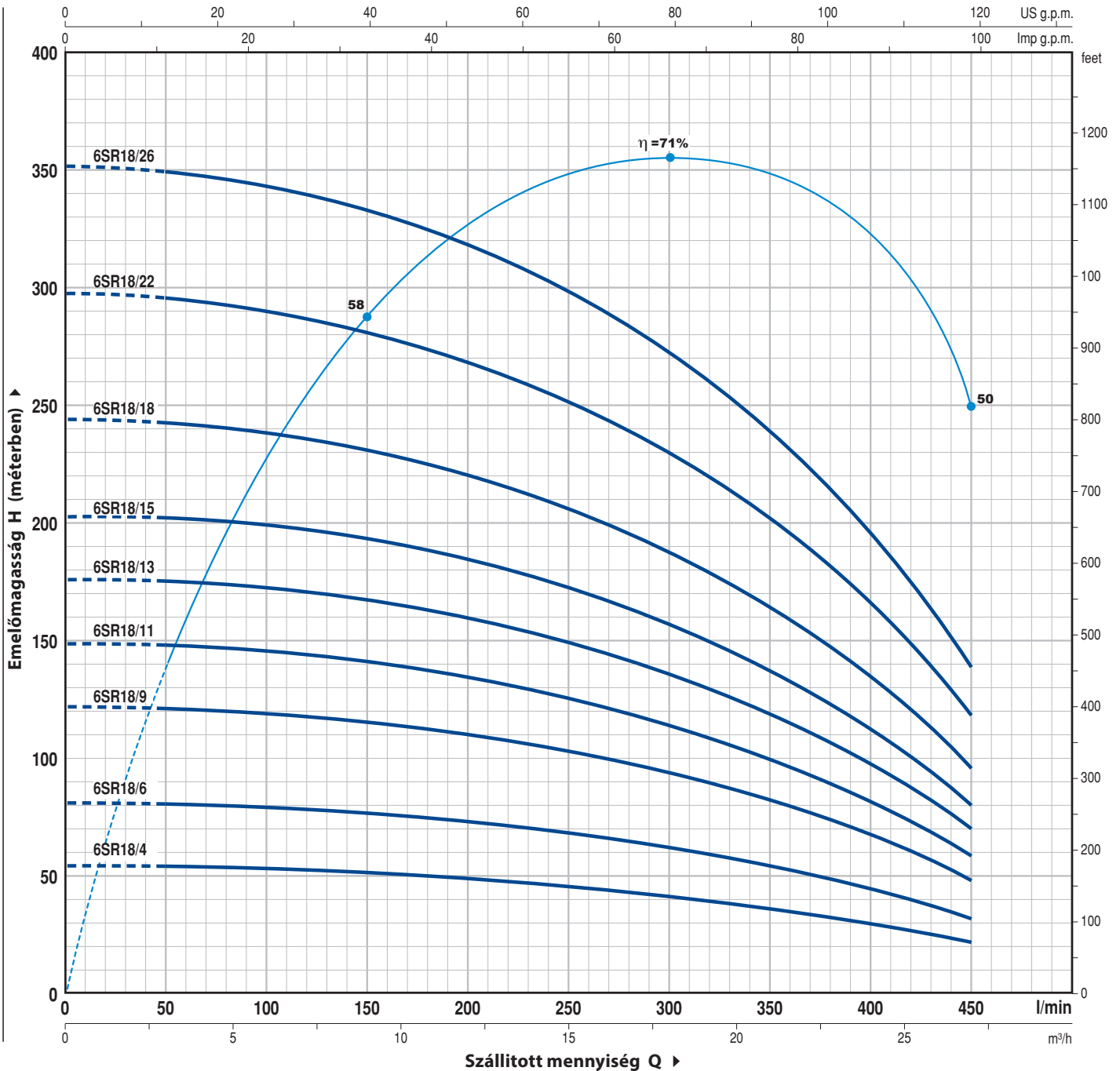

TÍPUS Háromfázisú	TELJESÍTMÉNY		Q	H												
	kW	HP		m³/óra	0	3	6	9	12	15	18	21	24	27		
6SR18/4	4	5.5	l/min	0	50	100	150	200	250	300	350	400	450			
6SR18/6	5.5	7.5		54	53.8	53	51	49	46	42	37	30	22			
6SR18/9	7.5	10		81	80.5	79	77	74	69	63	55	45	32			
6SR18/11	9.2	12.5		122	121	119	116	111	103	94	83	68	48			
6SR18/13	11	15		149	148	145.5	141	135	126	115	101	83	59			
6SR18/15	13	17.5		176	175	172	167	160	149	136	120	98	70			
6SR18/18	15	20		203	202	199	193	185	172	157	138	113	80			
6SR18/22	18.5	25		244	242	238	231	221	206	188	165	135	96			
6SR18/26	22	30		298	296	291	282	270	252	230	202	165	118			
				352	350	344	334	320	298	272	239	195	139			

Q = Szállított mennyiség H = Teljes manometrikus emelőmagasság

A jelleggörbék toleranciája az EN ISO 9906 App.A. szerint

GÖRBÉK ÉS TELJESÍTMÉNY ADATOK

50 Hz n= 2900 1/min

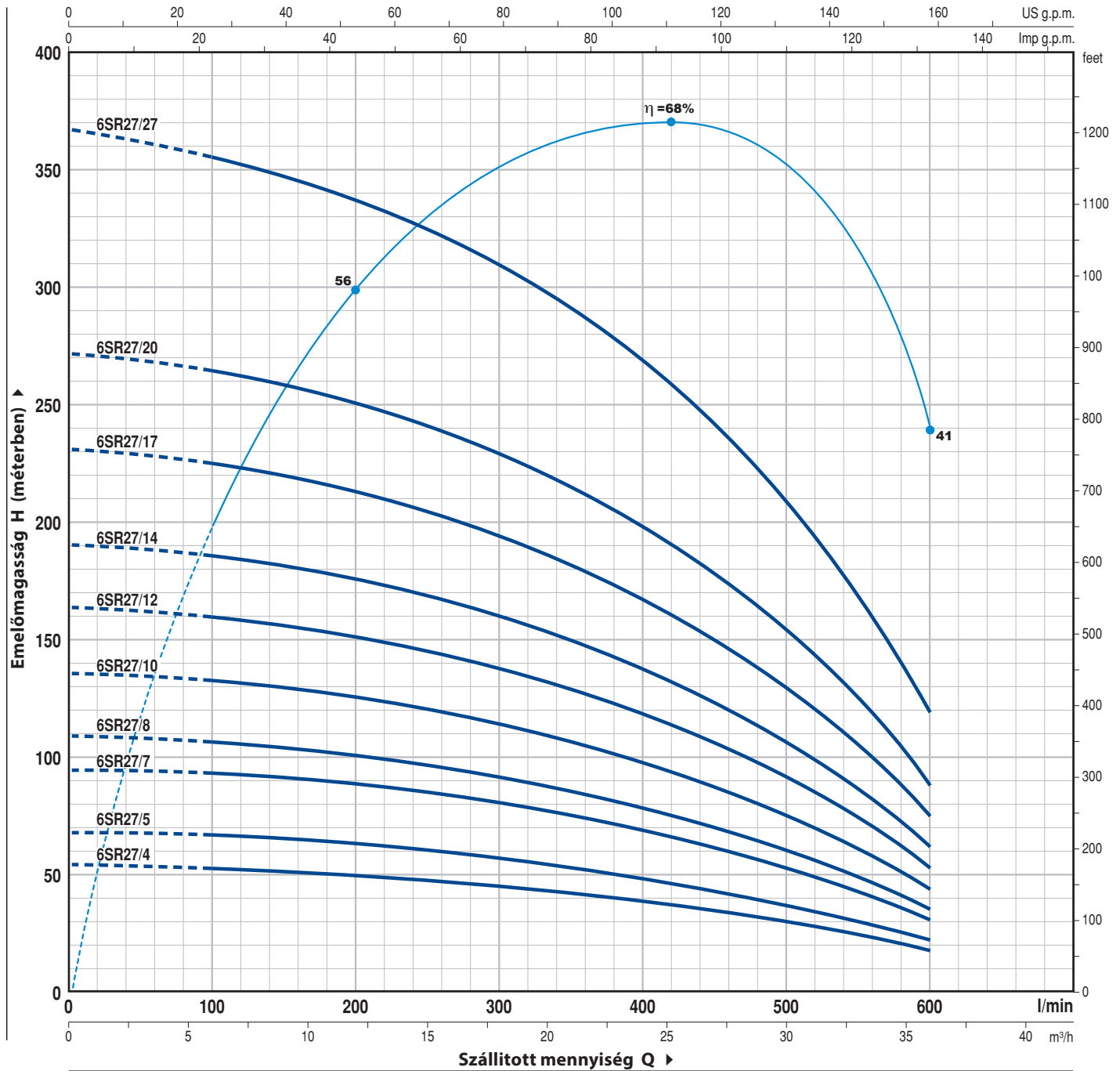

TÍPUS	TELJESÍTMÉNY		Q	0	6	12	18	24	30	36
	kW	HP		0	100	200	300	400	500	600
Háromfázisú			l/min							
6SR27/4	4	5.5	H m	54	53	49	45	40	30	18
6SR27/5	5.5	7.5		68	66	62	57	50	37	22
6SR27/7	7.5	10		95	92	87	80	70	52	31
6SR27/8	9.2	12.5		109	106	99	91	80	59	35
6SR27/10	11	15		136	132	124	114	100	74	44
6SR27/12	13	17.5		164	159	149	137	120	89	53
6SR27/14	15	20		191	185	174	160	140	104	62
6SR27/17	18.5	25		231	224	211	194	170	126	75
6SR27/20	22	30		272	264	248	228	200	148	88
6SR27/27	30	40		367	356	335	308	270	205	119

Q = Szállított mennyiség H = Teljes manometrikus emelőmagasság

A jelleggörbék toleranciája az EN ISO 9906 App.A. szerint

GÖRBÉK ÉS TELJESÍTMÉNY ADATOK

50 Hz n= 2900 1/min

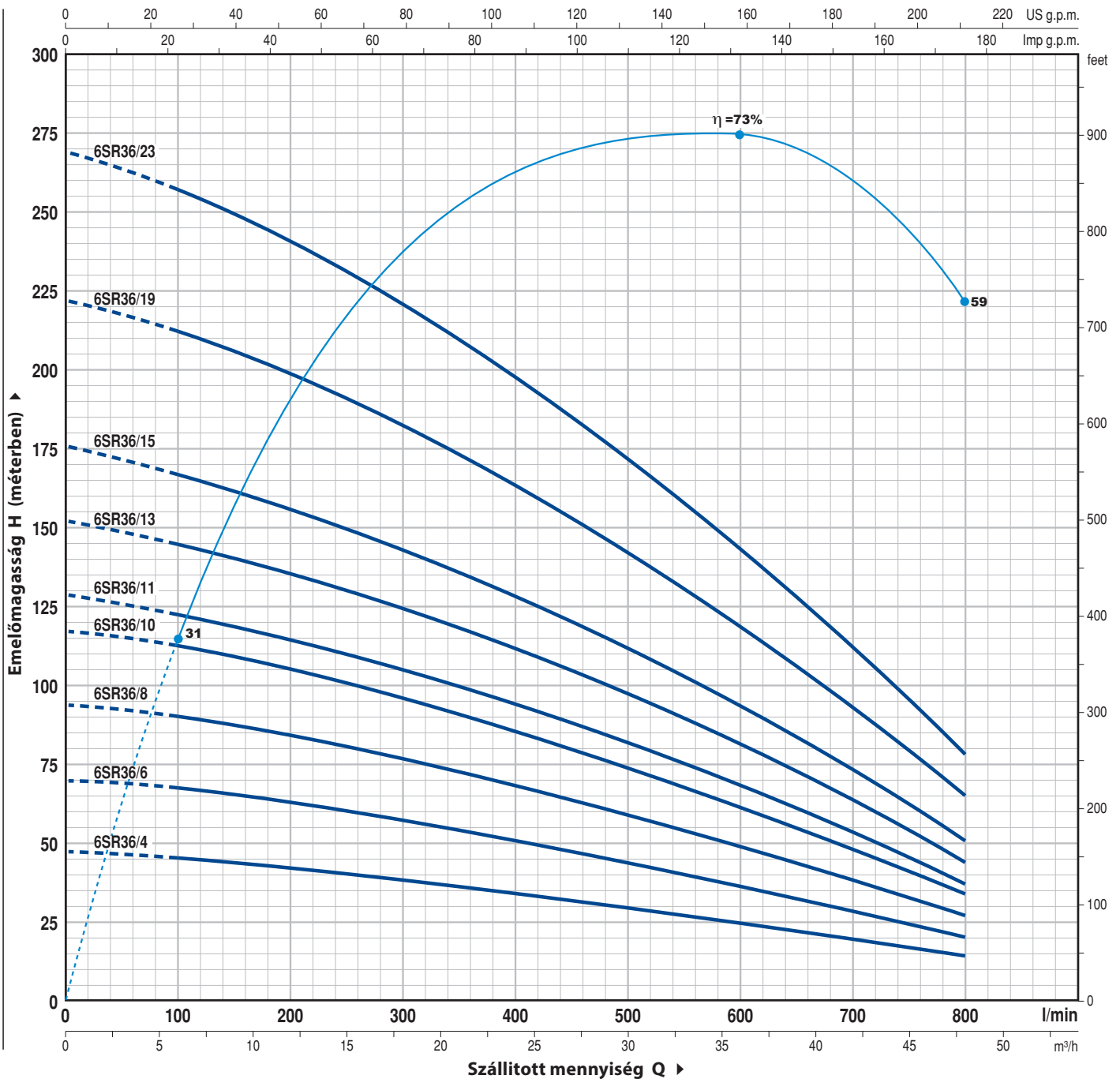

TÍPUS Háromfázisú	TELJESÍTMÉNY		Q	H										
	kW	HP		m³/óra	0	6	12	18	24	30	36	42	48	
			l/min	0	100	200	300	400	500	600	700	800		
6SR36/4	4	5.5	H m	47	45	42	38	34	29	25	19	14		
6SR36/6	5.5	7.5		70	67	63	57	51	44	37	29	20		
6SR36/8	7.5	10		94	89	84	76	68	59	50	39	27		
6SR36/10	9.2	12.5		117	111	105	95	85	74	62	48	34		
6SR36/11	11	15		129	123	115	105	93	81	68	53	37		
6SR36/13	13	17.5		152	145	136	124	110	96	81	63	44		
6SR36/15	15	20		176	167	157	143	127	110	93	72	51		
6SR36/19	18.5	25		222	212	199	181	161	140	118	92	65		
6SR36/23	22	30		269	256	241	219	195	169	143	111	78		

Q = Szállított mennyiség H = Teljes manometrikus emelőmagasság

A jelleggörbék toleranciája az EN ISO 9906 App.A. szerint

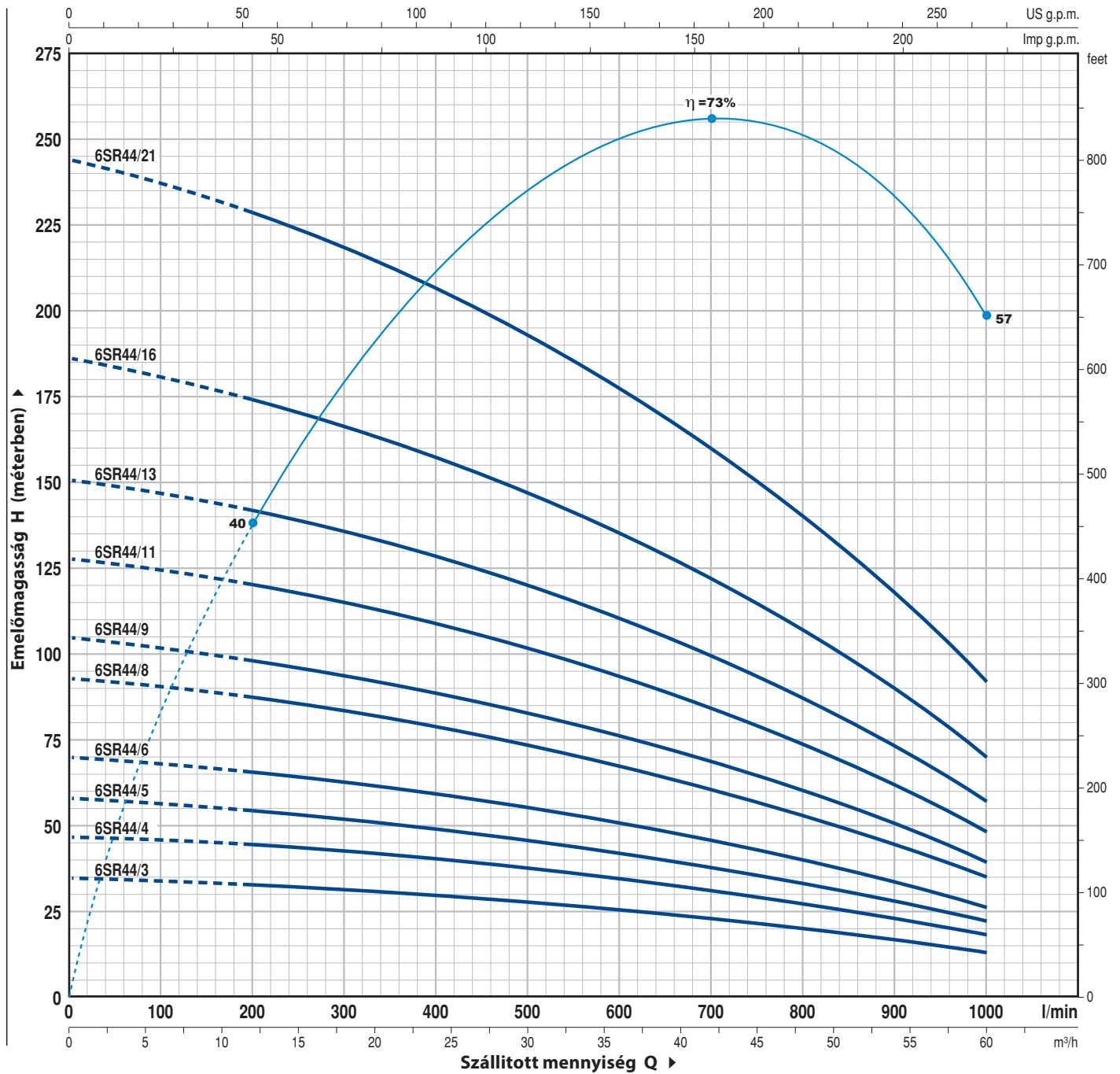

TÍPUS	TELJESÍTMÉNY		Q	H											
	kW	HP		m ³ /óra	0	12	18	24	30	36	42	48	54	60	
Háromfázisú			l/min	0	200	300	400	500	600	700	800	900	1000		
6SR44/3	4	5.5		35	33	31	30	28	26	23	20	17	13		
6SR44/4	5.5	7.5		47	44	42	40	37	34	31	27	23	18		
6SR44/5	7.5	10		58	54	52	49	46	43	38	33	28	22		
6SR44/6	9.2	12.5		70	65	62	59	56	51	46	40	34	26		
6SR44/8	11	15		93	87	83	79	74	68	61	53	45	35		
6SR44/9	13	17.5		105	98	93	89	83	77	69	60	51	39		
6SR44/11	15	20		128	120	114	109	102	94	84	73	62	48		
6SR44/13	18.5	25		151	141	135	128	120	111	99	86	73	57		
6SR44/16	22	30		186	174	166	158	148	136	122	106	90	70		
6SR44/21	30	40		244	228	218	207	194	179	160	139	118	92		

Q = Szállított mennyiség H = Teljes manometrikus emelőmagasság

A jelleggörbék toleranciája az EN ISO 9906 App.A. szerint

TELEPÍTÉSI VÁLTOZATOK

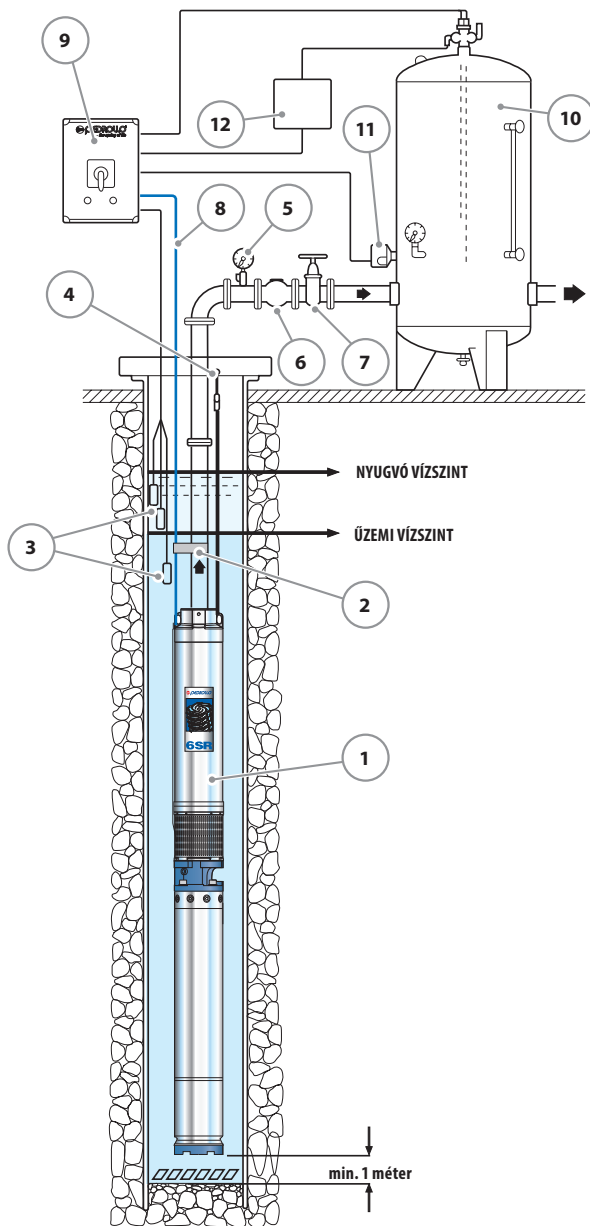

Függőleges telepítés

► A 4SR merülőszivattyúkat 6" (150 mm) átmérőnél nem szűkebb kutakba lehetséges. A szivattyút a nyomócsőnél fogva kell leengedni a kútba olyan mélységbe hogy teljesen elmerüljön (min 50 cm a víz szintje alá, legalább egy méter a kút aljától) még működés közben is, ellenőrizvén a vízszin csökkenését a kúban. Telepítéskor ajánlott a szivattyút rögzíteni rozsdamentes acélkábelrel, a nyomóoldali szivattyúházon található füleken keresztül.

ALKOTÓELEMEK

- 1) Elektromos merülőszivattyú
- 2) Tápvezetékörögző
- 3) Vízsztintellenőrző szondák a szárazonfutás ellen
- 4) Horgonykengyel
- 5) Nyomásmérő
- 6) Visszacsapó szelep
- 7) Áramlásszabályozó csapórács
- 8) Elektromos tápvezeték
- 9) Vezérlődoboz
- 10) Túlnyomásos tartály
- 11) Nyomásszabályozó
- 12) Elektromos szelep/elektromos kompresszor

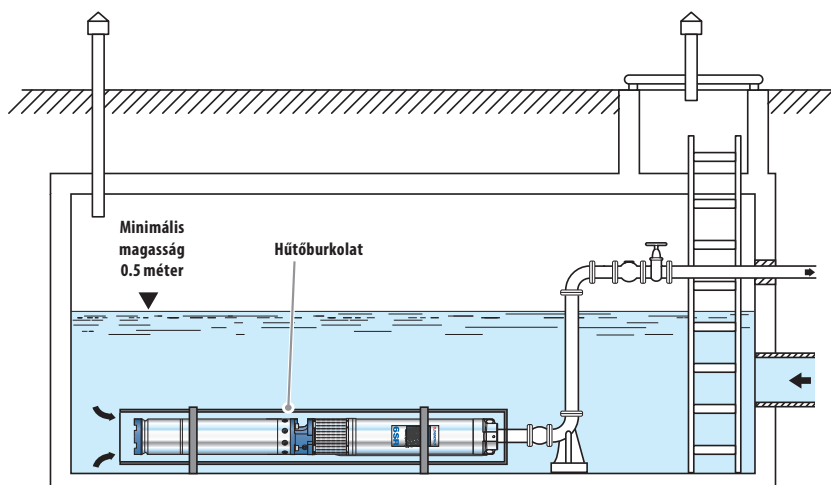

Hűtőburkolat

Ha a csőszivattyút medencébe, folyókba vagy tavakba telepítjük, kötelező a hűtőburkolat használata mely biztosítja víz áramlását a szivattyú körül, így elkerülhető a szivattyúmotor túlmelegedése. A túlmelegedés ártalmas a szivattyú motorra.

POZ. KOMPONENS	FELÉPÍTÉSI JELLEMZŐK
1 SZIVATTYÚTEST	Nikkelezett öntvény, nyomóoldali menetes csatlakozóval ellátva ISO 228/1
2 VISSZACSAPÓ SZELEP	Rozsdamentes acél AISI 304
3 SZIVATTYÚHÁZFEDÉL	Nikkelezett öntvény, NEMA szerint méretezve
4 JÁRÓKEREKEK	Noryl GFN2V speciális gumival bevonva
5 DIFUZOROK	Noryl GFN2V
6 DIFUZORTARTÓ BURKOLAT	Rozsdamentes acél AISI 304
7 SZIVATTYÚTENGELE	Rozsdamentes acél AISI 304
8 SZIVATTYÚ CSAPÁGYAK	Állórész speciális elasztomer, forgórész rozsdamentes acél AISI 316 kromoxid bevonattal a homoktűrés érdekébe
9 TENGELEKAPCSOLÓ	Rozsdamentes acél AISI 420
10 SZŰRŐ	Rozsdamentes acél AISI 304
11 TÁPVEZETÉKBURKOLAT	Rozsdamentes acél AISI 304
12 MOTOR 6"	6PD = "PEDROLLO"

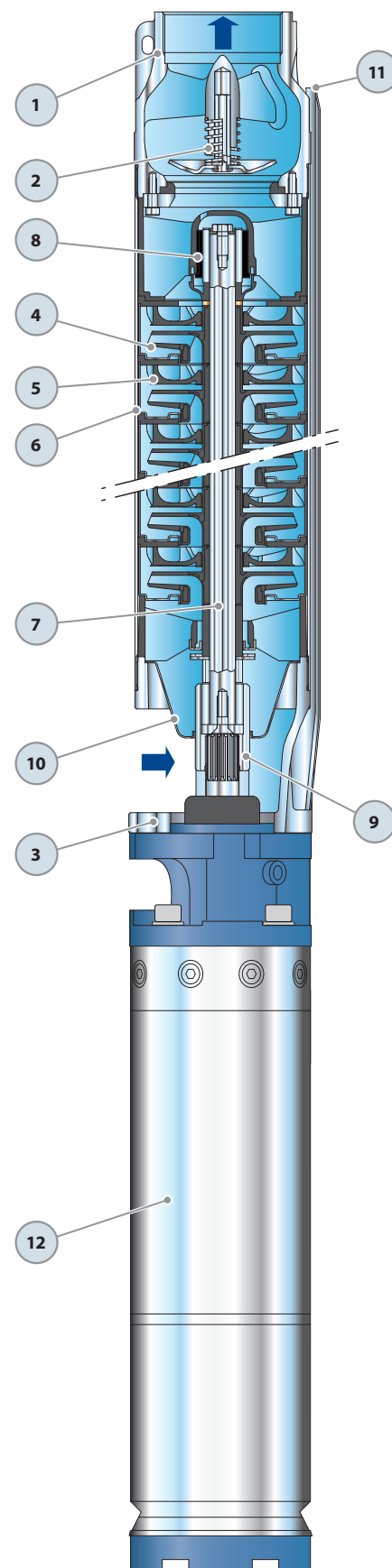

POZ. KOMPONENS	FELÉPÍTÉSI JELLEMZŐK
1 SZIVATTYÚTEST	Rozsdamentes acél AISI 304, nyomóoldali menetes csatlakozóval ellátva ISO 228/1
2 VISSZACSAPÓ SZELEP	Rozsdamentes acél AISI 304
3 SZIVATTYÚHÁZFEDÉL	Nikkelezett öntvény, NEMA szerint méretezve
4 JÁRÓKEREKEK	Noryil GFN2V speciális gumival bevonva
5 DIFUZOROK	Noryl GFN2V
6 DIFUZORTARTÓ BURKOLAT	Rozsdamentes acél AISI 304
7 SZIVATTYÚTENGYEL	Rozsdamentes acél AISI 304
8 SZIVATTYÚ CSAPÁGYAK	Állórész speciális tecnopolimer, forgórész rozsdamentes acél AISI 316 kromoxid bevonattal a homoktűrés érdekében
9 TENGYELYKAPCSOLÓ	Rozsdamentes acél AISI 420
10 SZŰRŐ	Rozsdamentes acél AISI 304
11 TÁPVEZETÉKBURKOLAT	Rozsdamentes acél AISI 304
12 MOTOR 6"	6PD = "PEDROLLO"

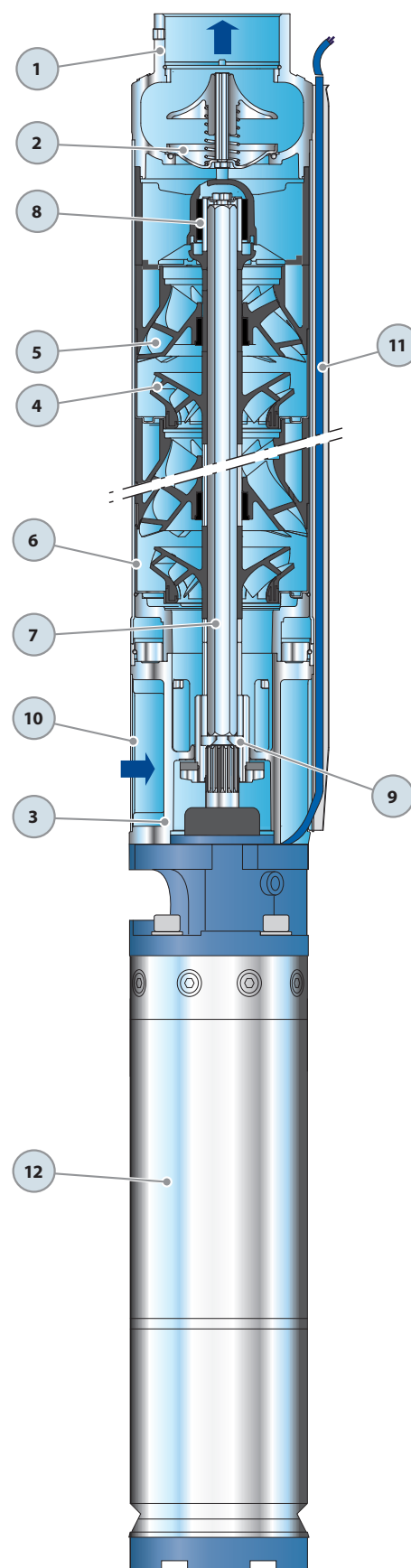

MÉRETEK ÉS SÚLYOK

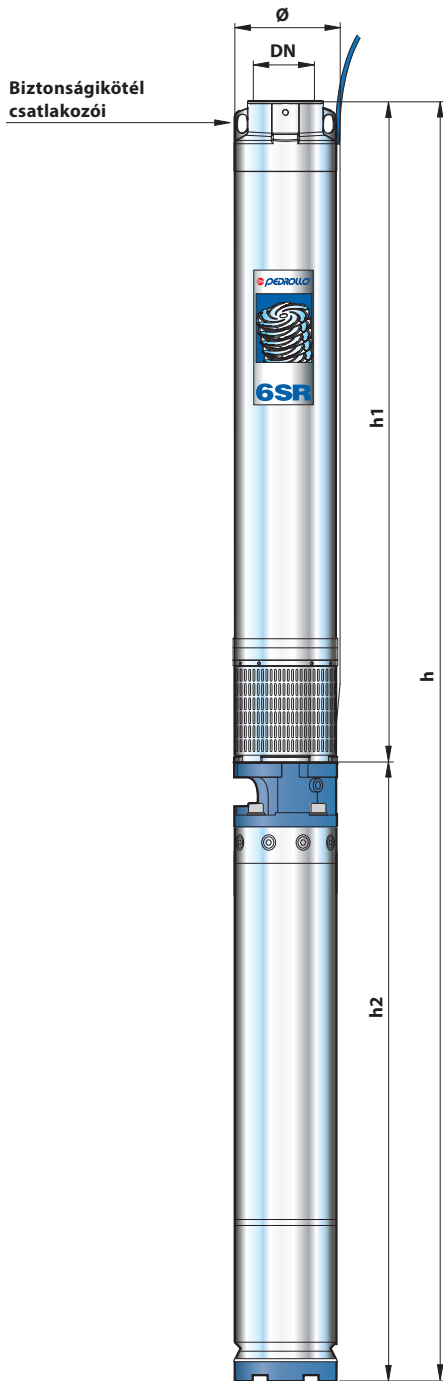

TÍPUS	CSATLAKOZÓ DN	Ø	MÉRETEK mm			kg 3~
			h1	h2	h	
6 SR 12/8 - PD	3"	149.5	719	633	1352	53.8
6 SR 12/11 - PD			849	667	1516	60.9
6 SR 12/15 - PD			1068	698	1766	66.8
6 SR 12/18 - PD			1198	731	1929	73.0
6 SR 12/21 - PD			1328	826	2154	83.9
6 SR 12/25 - PD			1502	894	2396	96.0
6 SR 12/28 - PD			1632	894	2526	98.1
6 SR 18/4 - PD			545	633	1178	49.6
6 SR 18/6 - PD			632	667	1299	53.6
6 SR 18/9 - PD			762	698	1460	60.3
6 SR 18/11 - PD			849	731	1580	67.0
6 SR 18/13 - PD			981	826	1807	76.9
6 SR 18/15 - PD			1068	894	1962	84.6
6 SR 18/18 - PD			1198	894	2092	87.6
6 SR 18/22 - PD			1371	959	2330	99.7
6 SR 18/26 - PD			1545	1116	2661	125.7
6 SR 27/4 - PD			583	633	1216	47.9
6 SR 27/5 - PD			636	667	1303	53.5
6 SR 27/7 - PD			742	698	1440	58.8
6 SR 27/8 - PD			795	731	1526	63.0
6 SR 27/10 - PD			901	826	1727	74.1
6 SR 27/12 - PD			1051	894	1945	83.6
6 SR 27/14 - PD			1157	894	2051	85.9
6 SR 27/17 - PD			1316	959	2275	97.5
6 SR 27/20 - PD			1474	1116	2590	123.0
6 SR 27/27 - PD			1845	1243	3088	135.8
6 SR 36/4 - PD			823	633	1456	55.4
6 SR 36/6 - PD			1049	667	1716	64.0
6 SR 36/8 - PD			1275	698	1973	71.0
6 SR 36/10 - PD			1501	731	2232	76.2
6 SR 36/11 - PD			1613	826	2439	90.0
6 SR 36/13 - PD			1839	894	2733	102.0
6 SR 36/15 - PD			2065	894	2959	107.0
6 SR 36/19 - PD			2517	959	3476	121.0
6 SR 36/23 - PD			2969	1116	4085	154.0
6 SR 44/3 - PD			710	633	1343	54.0
6 SR 44/4 - PD			823	667	1490	57.5
6 SR 44/5 - PD			936	698	1634	63.1
6 SR 44/6 - PD			1049	731	1780	70.0
6 SR 44/8 - PD			1275	826	2101	82.2
6 SR 44/9 - PD			1388	894	2282	92.0
6 SR 44/11 - PD			1613	894	2507	97.0
6 SR 44/13 - PD	1839	959	2798	110.0		
6 SR 44/16 - PD	2178	1116	3294	141.0		
6 SR 44/21 - PD	2743	1243	3986	154.3		

MÉRETEK ÉS SÚLYOK



TÍPUS	CSATLAKOZÓ DN	MÉRETEK mm		kg
		Ø	h	
6 SR 12/8 - HYD	3"	149.5	719	19.8
6 SR 12/11 - HYD			849	24.9
6 SR 12/15 - HYD			1068	27.8
6 SR 12/18 - HYD			1198	31.0
6 SR 12/21 - HYD			1328	33.9
6 SR 12/25 - HYD			1502	39.0
6 SR 12/28 - HYD			1632	41.1
6 SR 18/4 - HYD			545	15.6
6 SR 18/6 - HYD			632	17.6
6 SR 18/9 - HYD			762	21.3
6 SR 18/11 - HYD			849	25.0
6 SR 18/13 - HYD			981	26.9
6 SR 18/15 - HYD			1068	27.6
6 SR 18/18 - HYD			1198	30.6
6 SR 18/22 - HYD			1371	34.7
6 SR 18/26 - HYD			1545	38.7
6 SR 27/4 - HYD			583	13.9
6 SR 27/5 - HYD			636	17.5
6 SR 27/7 - HYD			742	19.8
6 SR 27/8 - HYD			795	21.0
6 SR 27/10 - HYD			901	24.1
6 SR 27/12 - HYD			1051	26.6
6 SR 27/14 - HYD			1157	28.9
6 SR 27/17 - HYD			1316	32.5
6 SR 27/20 - HYD			1474	36.0
6 SR 27/27 - HYD			1845	44.8
6 SR 36/4 - HYD			823	21.4
6 SR 36/6 - HYD			1049	28.0
6 SR 36/8 - HYD			1275	32.0
6 SR 36/10 - HYD			1501	34.2
6 SR 36/11 - HYD			1613	40.0
6 SR 36/13 - HYD			1839	45.0
6 SR 36/15 - HYD			2065	50.0
6 SR 36/19 - HYD			2517	56.0
6 SR 36/23 - HYD			2969	67.0
6 SR 44/3 - HYD			710	20.0
6 SR 44/4 - HYD			823	21.5
6 SR 44/5 - HYD			936	24.1
6 SR 44/6 - HYD			1049	28.0
6 SR 44/8 - HYD			1275	32.2
6 SR 44/9 - HYD	1388	35.0		
6 SR 44/11 - HYD	1613	40.0		
6 SR 44/13 - HYD	1839	45.0		
6 SR 44/16 - HYD	2178	54.0		
6 SR 44/21 - HYD	2743	63.3		